

Praktischer Tipp für das Einschieben der Titel- und Rückenseiten

- 1 Spreizen Sie den Ordner (z.B. auf den Knien liegend) gegenläufig weit auf. So können Sie den individuell mit Namen und Foto gestalteten Ordner Rücken leichter und schonender in die Klarsicht-Tasche einschieben.

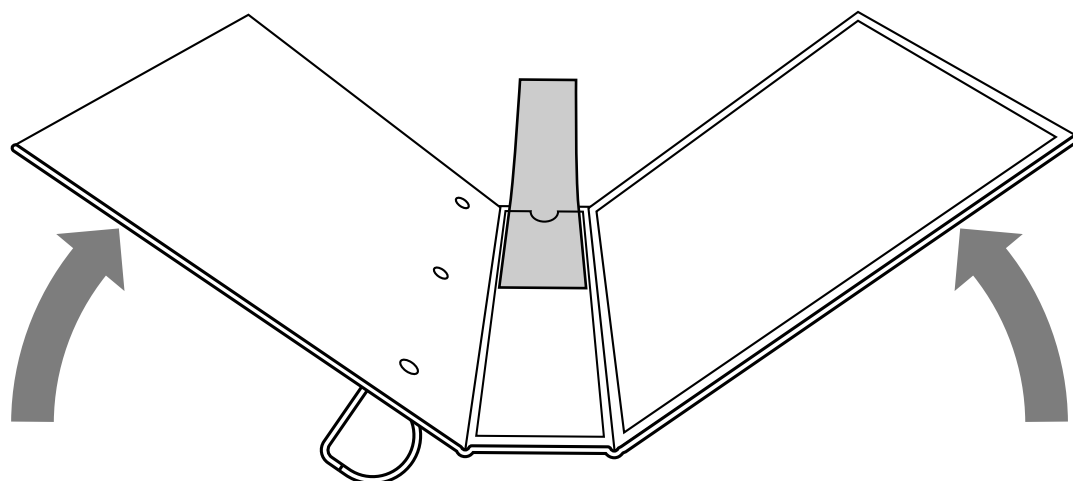

- 2 Auch die Titelseite lässt sich gut in die Klarsicht-Tasche einschieben, wenn der Ordner mit den Außenseiten nach oben auf einer festen sauberen Unterlage liegt.

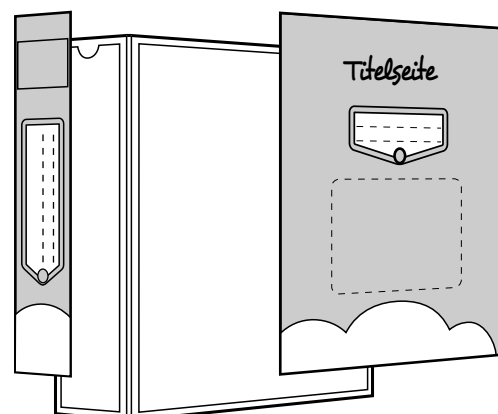